

**hülsta** 

hülsta-werke Hüls GmbH & Co. KG  
Karl-Hüls-Str. 1  
D-48703 Stadtlohn  
Tel. +49 (0) 2563 86-0  
Fax +49 (0) 2563 86-1417  
[www.huelsta.com](http://www.huelsta.com)

Entwurf und Konzeption gesetzlich geschützt, Irrtum vorbehalten,  
Konstruktions-, Farb- und Materialänderungen im Rahmen des  
technischen Fortschritts vorbehalten.

# HÜLSTA COUCH- TISCHE



# DER STAR – IM ENSEMBLE.

Ein Couchtisch kann alles: Er kann sich funktional in das Designkonzept des Wohnzimmers einfügen oder als extravagantes Gestaltungs-Highlight alle Blicke auf sich ziehen. Allen hier zu sehenden Tischen ist jedoch eins gemein: Sie sind formvollendet bis ins Detail. Die schrägen Fräsungen des CT 220 schaffen eine dynamisch wirkende Gesamtoptik. Massive Eiche unterstreicht die Natürlichkeit und arbeitet die Eleganz heraus. Starke Akzente in Strukturlack-anthrazit bieten dazu einen hervorragenden Kontrast.

CT 230

01



02



CT 220

03

Ein Couchtisch wie ein klares Statement: Der CT 230 überzeugt mit geradlinigem Design und selbstbewusstem Auftreten – und das in gleich mehreren Größen und Ausführungen. Eine davon ist die Kombination aus einer Tischplatte in Natureiche mit einer zusätzlichen Ablageplatte aus grau getöntem Glas und einem Gestell mit edler Metallpulverbeschichtung. Weiteren Stauraum bietet die großzügige Schublade, die sich optional zurückhaltend in das Tischgestell einfügt.

01 Couchtisch 1030, Natureiche, Metallgestell: Strukturlack-anthrazit, getöntes Glas.

02 Couchtisch 1030, Natureiche, Keramik storm nero, Metallgestell: Strukturlack-anthrazit, getöntes Glas.

03 Couchtisch 1020, Natureiche-massiv roheffekt, Natureiche roheffekt, Metallgestell: Strukturlack-anthrazit.



**MIT ELEGANTEM SCHWUNG.**

Sanfte Rundungen treffen auf klare Kanten. Der Couchtisch CT 240 vereint beide Formen gekonnt. Die viereckige Tischplatte und ihr Pendant aus Glas werden von einem Gestell getragen, das mit einem ausdrucksstarken Bogen auf sich aufmerksam macht.



01

CT 240



02

CT 250

Der elegante CT 250 Couchtisch sorgt mit zwei Tischplatten für jede Menge Ablagefläche. Kombinieren Sie dazu den CT 250 Beistelltisch, der als passendes, höheres Pendant zum Couchtisch auftritt. Ob als Solist neben oder vor dem Sofa platziert oder als unverwechselbares Ensemble mit dem Couchtisch zusammen – beide Tische sind so gestaltet, dass sie sich ineinanderschieben lassen.

01 Couchtisch 1240, Kernnussbaum, getöntes Glas, Metallgestell: Chrom-glänzend.

02 Couchtisch 1250, 650, getöntes Glas, Metallgestell: Chrom-glänzend.



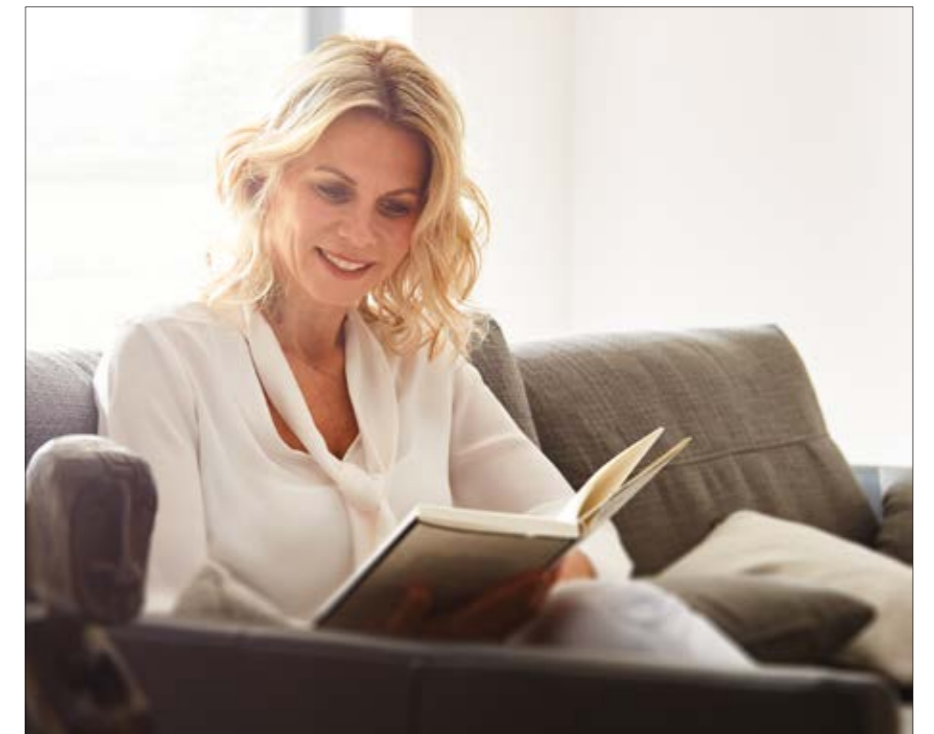

01



Sanfte Rundungen zeichnen sein klassisches und doch extravagantes Design aus: Wie der Korpus von PERSIS verjüngt sich die massive Tischplatte vom Couchtisch CT 210 zur Kante hin. Statt harter Winkel bietet er angenehm weiche Übergänge. Massiv in der Qualität, zeitlos elegant in der Form fügt sich der CT 210 harmonisch in jeden Raum ein.

- 01 Couchtisch 945, Eiche-anthrazit-massiv, Metallgestell: pulverbeschichtet anthrazit.  
 02 Couchtisch 944, 945, 946, Eiche-Natura-massiv, Metallgestell: pulverbeschichtet quarz.





CT 200

## VON NATUR AUS **HARMONISCH.**

Der Couchtisch CT 200 mit gerundeter Dreiecksform öffnet den Raum vor dem Sofa optisch, statt ihn als Viereck zu schließen. Diese Variante lässt sich perfekt mit dem gleichnamigen Säulentisch kombinieren. Da der Säulentisch in zwei Höhen erhältlich ist, eignen sich zwei Elemente auch als dekoratives Beistelltisch-Set.

01



02



01 Couchtisch CT 200, Natureiche, Metallgestell: pulverbeschichtet anthrazit (Type 944).

02 Couchtisch CT 200, Keramik storm nero, Metallgestell: pulverbeschichtet anthrazit (Type 911).



01



Wer klare Linien und sanfte Rundungen liebt, findet in den Couchtischen CT 200 perfekte Begleiter. Sie nehmen die Linienführung der elliptischen Elemente des Wohnprogramms NAVIS auf, machen aber auch solo oder untereinander kombiniert eine elegante Figur.

- 01 Couchtisch CT 200, Keramik zaha stone, Säule: pulverbeschichtet reinweiß (Typen 944, 945).
- 02 Couchtisch CT 200, Keramik zaha stone, Metallgestell: pulverbeschichtet reinweiß (Typen 911, 944).



02





CT 180

02

CT 170

01



Beim CT 170 ist die obere Platte aus Strukturbuche massiv oder Natueiche-massiv gefertigt. Die Platte darunter ist aus Klarglas. Für die Kufen können Sie zwischen Chrom-hochglänzend, Chrom-matt oder einer Holz-ausführung wählen. Der CT 170 wird in den Größen 70 x 70 cm und 120 x 70 cm angeboten.

CT 180



Dieser Couchtisch ist in zwei Abmessungen erhältlich, sowohl quadratisch als auch rechteckig. Im Inneren verfügt er über zwei Schubladen, die in entgegengesetzten Richtungen zu öffnen sind. So hat man von zwei Seiten Zugriff auf Zeitschriften oder Fernbedienung. Farblich inspiriert dieser reduzierte Couchtisch mit zwei Korpusausführungen und drei Ausführungen für die Tischplatte.

01 Couchtisch CT 170, Natureiche-massiv, (Type 171 Couchtisch, Type 120 Schublade).  
02 Couchtisch CT 180, Lack-reinweiß, Betongrau.



# AUSSERGEWÖHNLICH IN ARCHITEKTUR UND ÄSTHETIK.

Eine Tischplatte aus Echtholz furnier oder Lack auf einem Sockel, darauf eine weitere Tischplatte aus Klarglas, Optiwhite-Klarglas, getöntem oder bronziertem Glas: Mit seiner spannenden Architektur erzielt der Design Couchtisch CT 160 eine fast avantgardistische Wirkung. Dabei ist auch eine Kombination von zwei Tischen ohne Weiteres möglich.



Wer seinen Couchtisch in unterschiedlichen Höhen nutzen möchte, ist mit dem stufenlos zwischen 40 und 55 cm höhenverstellbaren CT 110 bestens beraten.

01 Couchtisch CT 160, Lack-weiß, Optiwhite-Klarglas (Type 1811).

02 Couchtisch CT 110, Lack-weiß, hinterlackiertes Glas, schwarz (Type 09211).





CT 90

01



Mit dem CT 90 in den 80 x 80 cm oder 110 x 110 cm und der Option, eine schwenkbare Drehlade einzuplanen, lässt sich individueller Platzbedarf leicht realisieren. Eindrucksvoll ist das breite Spektrum der Ausführungsmöglichkeiten.

02



Den 45,0 cm hohen CT 10 gibt es in den Abmessungen 70 x 70 cm, 90 x 90 cm und 120 x 70 cm. Die obere Tischplatte kann aus Holz, Lack, hinterlackiertem Glas, Klarglas, satiniertem oder getöntem Glas sein. Die untere Platte ist wahlweise lackiert bzw. furniert.

- 01 Couchtisch CT 90, Kernussbaum, Lack-weiß, hinterlackiertes Glas, weiß (Type 08292 / 80x80cm).
- 02 Couchtisch CT 10, Kernussbaum, satiniertes Glas (Type 07118 / 70x70cm).
- 03 Couchtisch CT 10, Natureiche, Klarglas, (Type 096 / 90x90cm).



03

CT 10



## TYPENÜBERSICHT

Der Couchtisch ist der heimliche Star des Wohnraums, zugleich Wohnaccessoire und Funktionsmöbel. Er bildet den glanzvollen Fokus jeder Innenarchitektur – je nach Vorliebe in elegantem Metall, luftigem Glas, solidem Lack, feinem Holz oder einem spannenden Materialmix.

### Couchtisch / Beistelltisch CT 250

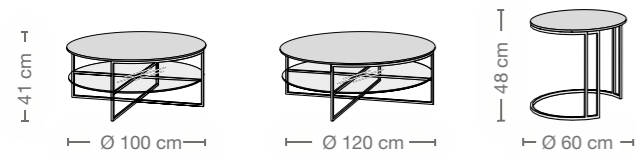

Obere Platte aus Holz (lackiert oder furniert), Glas oder Keramik, untere Platte aus Glas, Gestell aus lackiertem Metall oder in Chrom-glänzend

#### Obere Tischplatte

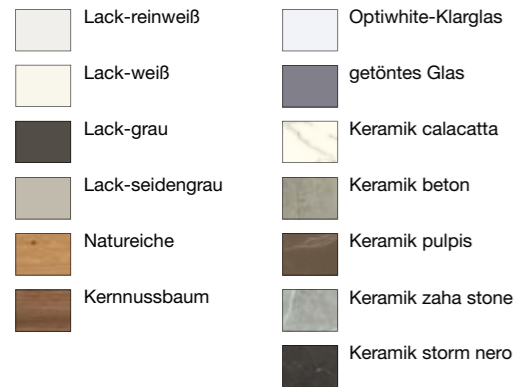

#### Untere Tischplatte

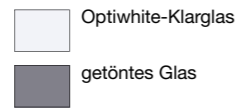

#### Metallgestell



### Couchtisch CT 240

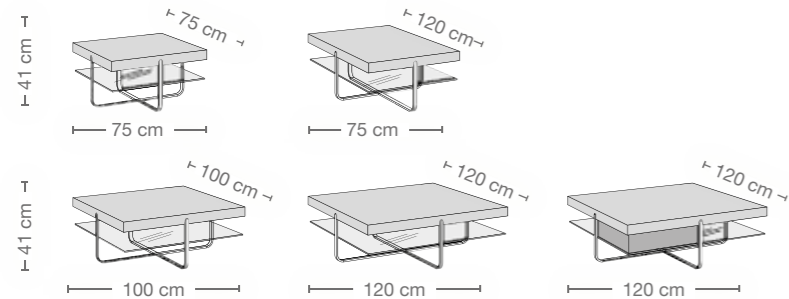

Obere Platte aus Holz (lackiert oder furniert), untere Platte aus Glas, Gestell aus lackiertem Metall oder in Chrom-glänzend; wahlweise mit Drehlade

#### Obere Tischplatte



#### Untere Tischplatte

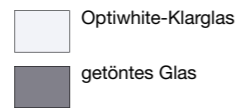

#### Metallgestell

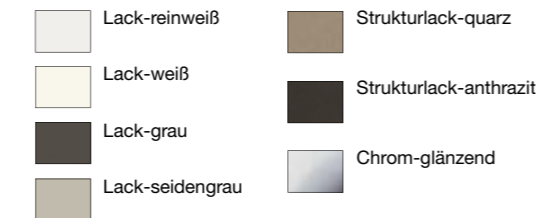

### Couchtisch CT 230

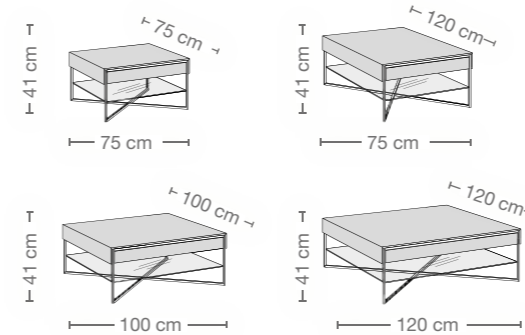

Obere Platte aus Holz (lackiert oder furniert) oder Keramik, untere Platte aus Glas, Gestell aus lackiertem Metall oder in Chrom-glänzend; wahlweise mit Schublade

#### Obere Tischplatte / obere seitliche Blende bei keramikausführungen



#### Untere Tischplatte



#### Metallgestell



### Couchtisch CT 220

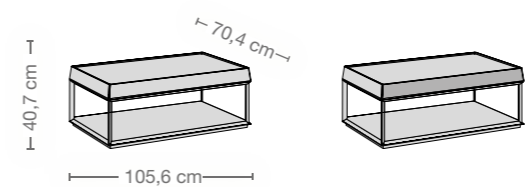

Obere Platte furniert oder in Strukturlack, untere Platte massiv; wahlweise mit Schublade

#### Untere / obere Tischplatte

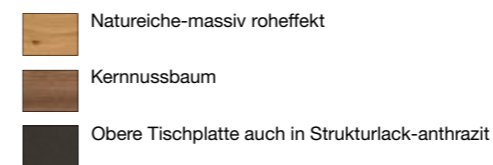

Diese Übersicht stellt einzelne Beispiele dar. Weitere Typen und alle Programme sind in der Typenliste zu finden. Alle Maßangaben in cm.



## COUCHTISCHE ÜBERSICHT

### Couchtisch CT 210

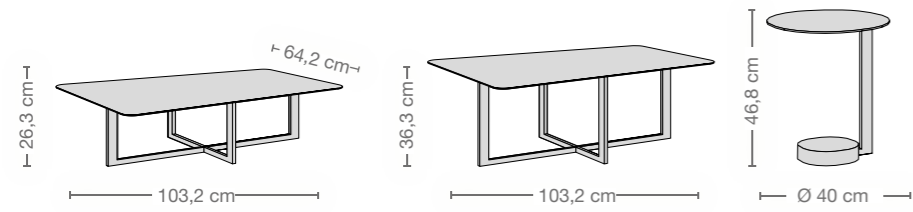

Obere Platte aus Massivholz,  
Gestell bzw. Säule aus pulver-  
beschichtetem Metall

#### Tischplatte

#### Tischgestell



### Couchtisch CT 200

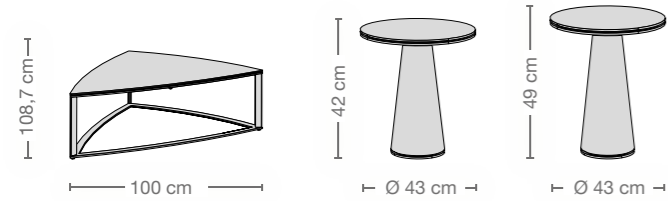

Obere Platte aus Holz oder  
Keramik, Gestell bzw. Säule aus  
pulverbeschichtetem Metall

#### Tischplatte

#### Tischgestell

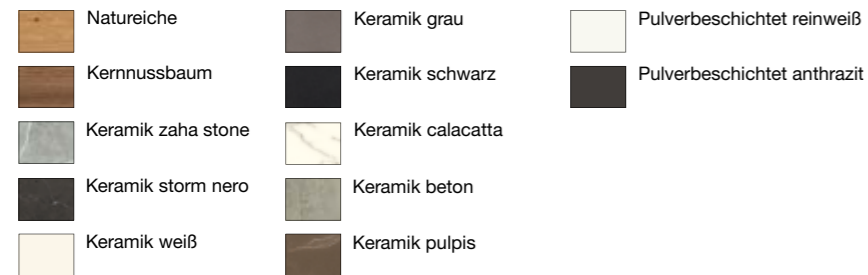

### Beistelltische, Bettablage

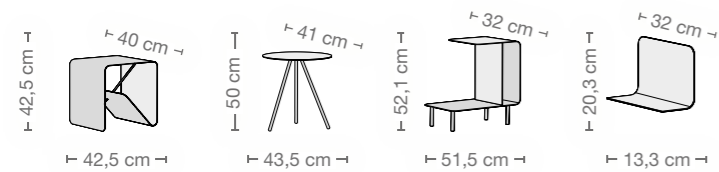

Beistelltische und Bettablage aus  
lackiertem Metall

#### Ausführungen

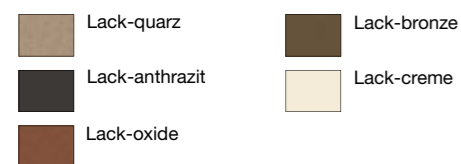

### Couchtisch CT 180

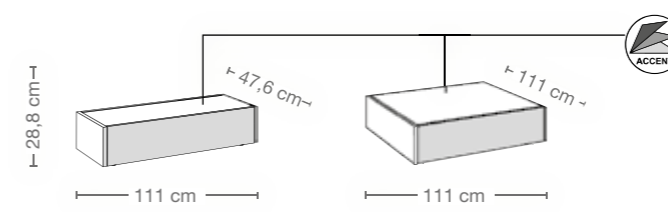

mit Schubladen; Tischplatte wahlweise in  
der Ausführung Betongrau

#### Korpus, Front, Tischplatte

#### Akzent Tischplatte



### Couchtisch CT 170

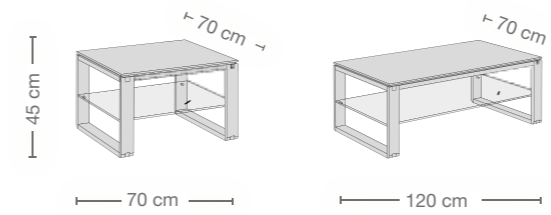

Obere Platte aus Holz, untere Platte aus  
Klarglas, Kufen in Holz Ausführung, Chrom-  
hochglänzend oder Chrom-matt; wahlweise  
mit Schublade

#### Obere Platte

#### Untere Platte

#### Kufen



Diese Übersicht stellt einzelne Beispiele dar. Weitere Typen und alle Programme sind in der Typenliste zu finden. Alle Maßangaben in cm.



# COUCHTISCHE ÜBERSICHT

## Couhtisch CT 160

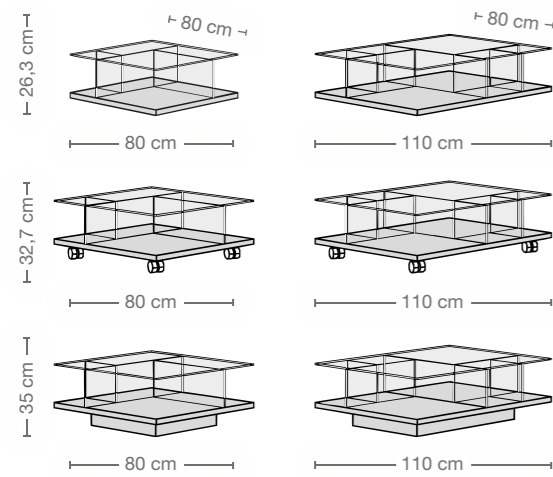

Aufbau aus Glas, untere Platte furniert, lackiert oder aus Naturstamm; optional mit Rollen oder Sockel in Chrom-hochglänzend

### Obere Tischplatte Untere Platte

Klarglas	Lack-reinweiß	Strukturbuche
Getöntes Glas	Lack-weiß	Natureiche
Bronziertes Glas	Lack-wollweiß	Räuchereiche
Optiwhite-Klarglas	Lack-sand	Nussbaum
	Lack-cacao	Kernnussbaum
	Lack-grau	Eiche Naturstamm
		Kernnussbaum Naturstamm

## Couhtisch CT 110

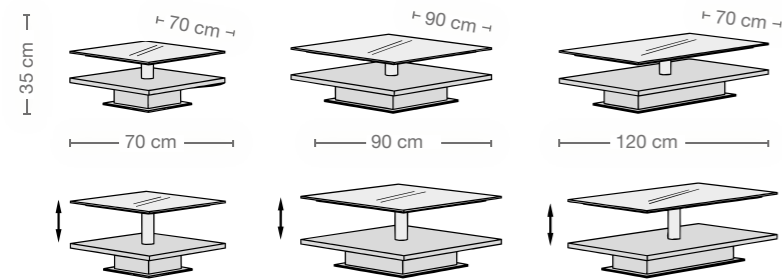

Bodenplatte aus Edelstahl; Sockel und unterer Boden furniert bzw. lackiert; Säule aus Metall anthrazit pulverbeschichtet; wahlweise mit Höhenverstellung

### Sockel, untere Platte

Lack-weiß
Lack-sand
Natureiche
Kernnussbaum

### Obere Platte

Hinterlackiertes Glas, weiß
Hinterlackiertes Glas, sand
Hinterlackiertes Glas, grau
Hinterlackiertes Glas, schwarz

## Couhtisch CT 90

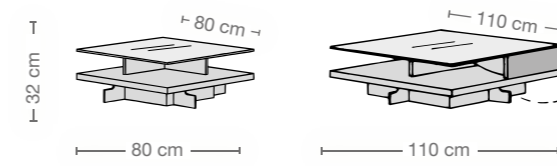

Obere Platte aus hinterlackiertem Glas, untere Platte in mattem Lack; wahlweise mit Drehlade; Drehlade wahlweise mit LED-Beleuchtung

### Untere Platte

Lack-weiß
Lack-sand
Lack-grau
Lack-seidengrau
Lack-cacao
Lack-schwarz

### Obere Platte

Hinterlackiertes Glas, weiß
Hinterlackiertes Glas, sand
Hinterlackiertes Glas, grau
Hinterlackiertes Glas, seidengrau
Hinterlackiertes Glas, cacao
Hinterlackiertes Glas, schwarz

### Drehlade

Strukturbuche
Natureiche
Nussbaum
Kernnussbaum

## Couhtisch CT 10

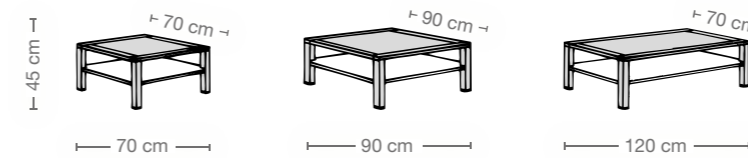

Obere Platte lackiert, furniert oder aus Glas, untere Platte lackiert bzw. furniert

### Untere Platte

Lack-weiß
Buche
Strukturbuche
Natureiche
Kernnussbaum

### Obere Platte

Lack-weiß
Buche
Strukturbuche
Natureiche
Kernnussbaum
Hinterlackiertes Glas, weiß
Hinterlackiertes Glas, sand
Hinterlackiertes Glas, grau

Klarglas
Satiniertes Glas
Getöntes Glas

Diese Übersicht stellt einzelne Beispiele dar. Weitere Typen und alle Programme sind in der Typenliste zu finden. Alle Maßangaben in cm.



# QUALITÄT LEBEN

hülsta steht für Qualität made in Germany. Als traditionsreiches Familienunternehmen aus dem Münsterland legt hülsta schon in dritter Generation Wert auf beste handwerkliche Verarbeitung und moderne Fertigungsverfahren. Dabei immer im Fokus: der verantwortungsvolle Umgang mit der Natur. Deshalb verwendet hülsta ausschließlich Hölzer aus kontrollierter, nachhaltiger Forstwirtschaft und verzichtet gänzlich auf Tropenhölzer. Das verkürzt die Transportwege und schont die Umwelt. Deshalb werden die Kastenmöbel und Federholzrahmen von hülsta seit 1996 mit dem „Blauen Engel“ ausgezeichnet, ein anspruchsvolles Siegel für emissionsarme und umweltverträgliche Produkte. hülsta – das sind langlebige Möbel im Einklang mit der Natur.



Alle Produkte sind vielfach getestet und unterliegen strengen Qualitätskriterien. Deshalb bietet hülsta bei Neukauf die 5-Jahres-Garantie. Immer inklusive: die zeitlich unbegrenzte Unterstützung bei Fragen und Wünschen rund um die Möbel von hülsta.



[www.blauer-engel.de/uz38](http://www.blauer-engel.de/uz38)

Der „Blaue Engel“ ist ein Siegel, das sehr strengen Kriterien unterliegt. Alle Kastenmöbel und Federholzrahmen von hülsta sind schon seit 1996 mit dem „Blauen Engel“ ausgezeichnet. Denn sie sind besonders umweltverträglich und emissionsarm.



Seit 1974 ist hülsta Mitglied der Deutschen Gütegemeinschaft Möbel (DGM) und erfüllt hohe Standards für Qualität und Verbraucherschutz. Bei den Produktprüfungen werden strenge Maßstäbe angesetzt, die hülsta problemlos erfüllt.